

# MINICAB

ミニキャブトラック



スピードは控えめに。エコドライブで環境にやさしく。後席もシートベルト。チャイルドシートも忘れずに。

[www.mitsubishi-motors.co.jp](http://www.mitsubishi-motors.co.jp)

三菱車に関するお問い合わせは、お近くの販売会社、または三菱自動車お客様相談センターへどうぞ。

三菱自動車お客様相談センター ☎ 0120-324-860

オープン時間：9:30～12:30、13:30～17:00

お客様の個人情報は厳重に取り扱い、お問い合わせへの対応に使用いたします。また、ご相談内容によっては適切な対応をさせていただくため、三菱自動車販売会社等へ必要な範囲で情報を開示し、販売会社等からお客様にご連絡を取らせていただく場合もございますので、予めご了承ください。なお、当社における個人情報の取り扱いの詳細については三菱自動車ホームページ (<https://www.mitsubishi-motors.co.jp/privacy>) にて記載しております。

クルマのお取り扱いには、所定の取扱説明書ならびにメンテナンスノートをよくご覧の上、定められた点検・整備等を確実に実施し、安全で快適なドライブをお楽しみください。ボディカラー、内装、シート色は、印刷インキの性質上、実際の色と異なって見えることがあります。このカタログの内容は2024年5月現在のものです。仕様および装備は予告なく変更することがあります。

三菱自動車工業株式会社 〒108-8410 東京都港区芝浦3丁目1番21号

3SXKA7A245 (80/24-05)



# 広い荷台でラクラク。 作業効率もアップ。

荷台が広いから、たくさん積めて、積み降ろしもラクラク。

たくさん積めて作業が  
はかどる荷台フロア長

広々としたフラットな荷台で、  
さまざまな積荷をすみずみまで  
たっぷり積み込めます。

積み降ろししやすい  
荷台床面地上高

荷台床面が低いので、  
荷物の積み降ろし作業が  
ラクに行えます。

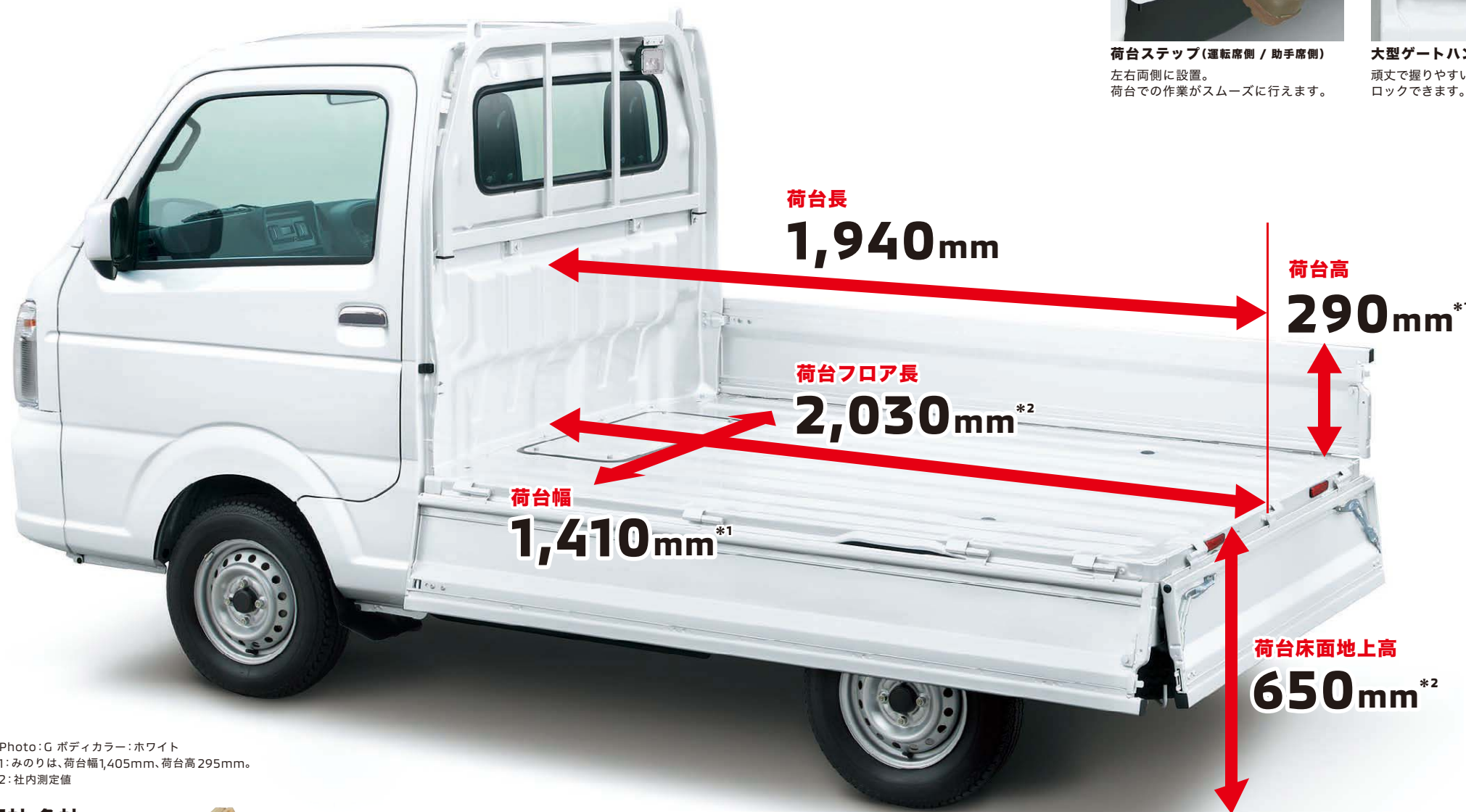

●Photo: G ボディカラー: ホワイト  
\*1: みのりは、荷台幅1,405mm、荷台高295mm。  
\*2: 社内測定値

板材・角材



●Photo: G

ビールケース



●Photo: G

作業がはかどる、充実した荷台装備。



**ロープフック付トリー(ストッパー付)**  
ロープを通して長尺物の積荷をしっかり  
固定できます。



**ロープフック**  
積荷に合わせて多様なロープがけができ、  
積荷をしっかり固定できます。



**樹脂カバー(アオリ先端部分)**  
アオリの端を樹脂製のカバーで保護。サビ  
対策や作業時のケガ防止に役立ちます。



**LED荷台作業灯<G/みのり>**  
夜間の積み降ろしなど、暗い場所での  
作業をサポートします。



**荷台ステップ(運転席側 / 助手席側)**  
左右両側に設置。  
荷台での作業がスムーズに行えます。



**大型ゲートハンドル**  
頑丈で握りやすいので、アオリをがっちり  
ロックできます。



**リヤゲートチェーン<G/みのり>**  
リヤゲートを水平にした状態で固定でき、  
積み降ろしをサポートします。



**使いやすいリヤゲート**  
リヤゲートにパワーブリッジ(ディーラー  
オプション)を引っ掛ける溝を全車に設  
置。重量物の積載時に助かる装備です。

どんな荷物もたっぷり積める、たくさん運べる。

みかんコンテナ 54個



(520×365×310mm)

りんごコンテナ 48個



(640×320×290mm)

ビールケース 60ケース



(450×365×315mm)

畳(京間) 縦・横置き可能



(1,910×955mm)

20L ポリタンク 40個



(335×196×425mm)

※写真の小物は撮影のために用意したものです。  
安全のため、走行する際には荷物をしっかりと固定  
してください。  
※積載例の数値はあくまでも容積のみの目安です。  
最大積載量 350kgの範囲内でご利用ください。



# 室内は広くて快適。 収納スペースも充実。

運転しやすく、乗り降りしやすい快適空間。



●Photo: G 5M/T ボディカラー: ホワイト



●Photo: G 5M/T ボディカラー: ホワイト

## 広いドア開口部で、 乗り降りしやすい。

ドア開口高、広いドア開放幅に加え、シート座面も低いので、乗り降りがラクに行えます。ドアの足元開口部が広いので、乗降時の足のすり抜けもスムーズです。

## 運転席は140mmの シートスライドが可能。

小柄な方から大柄な方まで、体格に合わせて最適な運転姿勢をとることができます。



## 広くて快適な室内幅

## ゆったり乗車で、 移動中もリラックス。

室内幅が広く、ゆったり乗車できるので、移動中もリラックスして過ごせます。さらにアームレスト付のドアトリムを装備しています。

\*: 社内測定値

## 仕事で使う道具が、すっきり収納できる。



**インパネトレイ (助手席)**  
長めの物の収納に。



**グローブボックス**  
車検証や取扱説明書などの収納に。



**コンビニエントフック (インパネ)**  
荷物かけなどに。  
耐荷重: 1kg



**インパネボックス (みのり/M)**  
手帳、カードケースなどの収納に。



**大型インパネアンダーポケット (センター)**  
タオルや軍手、バーコードリーダーなども。



**カードケース**  
各種カードの収納に。



**フロアトレイ**  
計算機など小物の収納に。



**コンソールカップホルダー**  
500mlのペットボトル2本が収納可能。



**インパネカップホルダー (運転席)**  
手が届きやすいので、とても便利。



**インパネポケット (運転席右側)**  
名刺入れなどの収納に。



**ドアポケット (運転席/助手席) (G)**  
伝票などの収納に。



**インパネペンホルダー**  
ペンを3本が収納可能。  
※ペンの大きさや形状によっては収納できない場合があります。



**インパネポケット (運転席左側)**  
メジャーや荷札の収納に。



**シートバックポケット (運転席)**  
地図や仕事の資料などの収納に。



① **コンソールポケット**  
※G 5M/T、みのり 5M/T は形状が異なります。  
② **コンソールカードホルダー**  
※G 5M/T、みのり 5M/T を除く。  
③ **コンソールコインホルダー (2つ)**  
※G 5M/T、みのり 5M/T は1つになります。

※写真の小物類は撮影のために用意したものです。走行中は、荷物が移動し、運転の支障とならないようしっかりと固定または収納してください。

## 快適装備



**キーレスエントリーシステム**



**AM/FMラジオ (スピーカー内蔵)**  
(みのり/M)

## G専用装備



**電動格納式  
リモコンアミラー**



**メッキドアハンドル**



**LEDヘッドライト  
(光軸調整機構付)**



**エアコン (エアフィルター付)**



**アクセサリースOCKET**



**フォグランプ**



**AM/FMラジオ&  
CDプレーヤー**



**シート生地 (ファブリック) /  
シートライザーカーペット**



# 納得! 力強い走り。 毎日の仕事に大活躍。



●Photo: G5M/T ボディカラー:シルキーシルバーメタリック  
※最大積載量は350kgです。

力強い走りと  
優れた燃費性能を両立。

燃料消費率 (国土交通省審査値)<sup>※1</sup>

WLTCモード<sup>※2</sup>

2WD・4WD 5M/T	<b>18.7km/L</b>
2WD・4WD 4A/T	<b>15.7km/L</b>

※1: 燃料消費率は定められた試験条件での値です。お客様の使用環境(気象、渋滞等)や運転方法(急発進、エアコン使用等)に応じて燃料消費率は異なります。

※2: WLTCモード: 市街地、郊外、高速道路の各走行モードを平均的な使用時間配分で構成した国際的な走行モードです。市街地モード: 信号や渋滞等の影響を受ける比較的低速な走行を想定したモードです。郊外モード: 信号や渋滞等の影響をあまり受けない走行を想定したモードです。高速道路モード: 高速道路等での走行を想定したモードです。

\* WLTC = Worldwide-harmonized Light vehicles Test Cycle

最高出力(ネット)

**37kW [50PS] /6,200rpm**

最大トルク(ネット)

**59N・m [6.0kgf・m] /3,500rpm**

環境性能と走行性能を両立する  
オートストップ&ゴー (AS&G)を全車標準装備。

信号待ちなどの停車時に、自動でエンジンを停止。無駄なガソリン消費を抑えて燃費向上に貢献します。

※オートストップ&ゴー (AS&G)の作動には一定の条件を満たす必要があります。詳しくは営業スタッフにおたずねください。

## あぜ道や細い道でもスムーズに運転できる。

### 小回りが利くショートホイールベース。

ホイールベースが短く、回転半径や内輪差が小さいため、狭い路地やあぜ道もスイスイ走れます。



### 重量配分がよく、悪路でも安定した走り。

積載時でも前後輪にかかる重量バランスがよいため、走りが安定。悪路でも、車体底部をこすりにくいのが特長です。

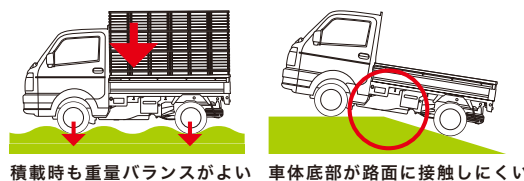

### 段差があっても車体をこすりにくい。

アプローチアングルが大きく、バンパー地上高が高いので、急勾配のあぜ道に乗り入れても、車体と地面が接触しにくいです。



## 荒れた道でも頼りになる、力強い4WD。

### 走行中でも、2WD⇄4WDがワンタッチで切り替え。

〈G 4A/T〉〈みのり 4A/T〉  
〈M 4WD (5M/T, 4A/T)〉



走行中、急な路面変化にも2WD⇄4WDをスイッチひとつでスムーズに切り替えられます。

※2WD⇄4WDの切り替えは、停車中または直進時に80km/h以下で行ってください。

### 4WD ハイ(H)/ロー(L)切替トランスファー。

〈G 5M/T〉〈みのり 5M/T〉



通常は2WDで走行。砂利道やあぜ道などの平坦な悪路では4H(4WD 高速)で、山道などでは4L(4WD 低速)が力を発揮する、力強い4WDシステム。

※4Hと4Lの切り替えは、必ず停車して行ってください。

### ぬかるみの脱出に威力を発揮するデフロック。

〈G 5M/T〉〈みのり 5M/T〉



後輪の片方のタイヤがぬかるみなどで空回りした時、スイッチをON。もう一方のタイヤに駆動力をフルに伝えて路面をグリップして、ぬかるみなどからの脱出性を高めます。



※デフロック機構は、安全のため30km/hを超えた場合は自動的に解除されます。

### いざという時でも安心のぬかるみ脱出アシスト。

〈G 4A/T〉〈みのり 4A/T〉〈M〉

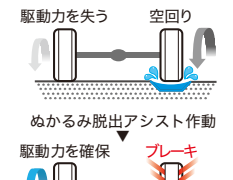

荒れた道などで駆動輪の左右どちらかが空回りした場合、空回りする方にブレーキをかけることで、もう一方に駆動力を伝達。荒れた道などからの脱出に効果を発揮します。

※システムがタイヤの空回りを検知すると自動で作動します。



「あなたの安心、未来ドライブ」  
**三菱 e-Assist** (運転支援機能)  
 (G、みのりに標準装備)

# こだわりぬいた 「安全」と「安心」。



セーフティ・サポートカー S ワイド(サポカー S ワイド)は安全運転をサポートする先進技術を搭載したクルマです。高齢運転者を含めたすべてのドライバーによる交通事故の発生防止・被害軽減対策の一環として、国が推奨する新しい自動車安全コンセプトです。

**ミニキャブトラックの先進安全装備  
 [G、みのりに標準装備]**

- 衝突被害軽減ブレーキシステム [FCM]
- ※対車両 / 対歩行者
- ハイビームアシスト ●誤発進抑制機能(前進時)
- ブレーキ制御付後方誤発進抑制機能 ●車線逸脱警報機能

●「M」は架装用の類別として三菱 e-Assist を非装着としています。架装のご予定がない場合は、三菱 e-Assist 装着車「G」「みのり」をおすすめします。

夜間に目の前の歩行者やクルマに気づかずヒヤリとした…

そんな時、頼りになる！

夜間の歩行者も検知

## 衝突被害軽減ブレーキシステム [FCM]



衝突被害軽減ブレーキ(AEBS2)認定制度とは、高齢運転者による交通事故防止対策の一環として、歩行者(走行中または停止中の車両含む)に対する衝突被害軽減ブレーキ等が一定の性能を有していることを国土交通省が認定する制度です。  
 AEBS : Advanced Emergency Braking System

※ミニキャブトラック(G/みのり)は全車「衝突被害軽減ブレーキ(AEBS2)認定制度」認定車です。

2つのカメラで前方の車両や歩行者を検知。衝突のおそれがあると判断するとブザー音やメーター内の表示によってドライバーに警告します。衝突の可能性が高まると弱いブレーキが作動。その間、ブレーキペダルを踏むとブレーキ踏力をアシスト。さらに衝突の可能性が高まると強いブレーキがかかり、衝突を回避または衝突時の被害軽減を図ります。

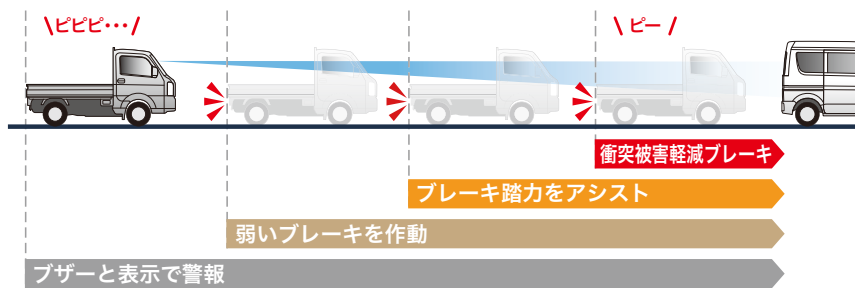

FCM = Forward Collision Mitigation system  
 ※衝突被害軽減ブレーキ機能作動時は強いブレーキがかかりますので、走行前にすべての乗員が適切にシートベルトを着用していることをご確認ください。※衝突被害軽減ブレーキ機能作動後は、クリープ現象により前進しますので、必ずブレーキペダルを踏んでください。

夜間はハイビームを使いたいけど切り替えがわずらわしい…

そんな時、頼りになる！

## ハイビームアシスト

ハイ/ロービームの切り替え忘れを予防します。ヘッドランプをハイビームにして走行中、前方に対向車や先行車がいったり、明るい場所を走行すると自動でロービームに。また、対向車や先行車がいなくなったり、周囲が暗くなると自動でハイビームに戻ります。

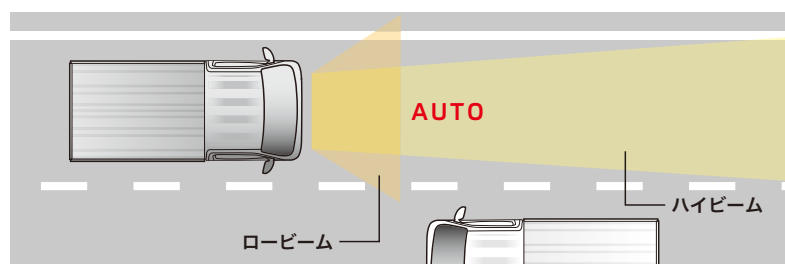

駐車場で、ブレーキとアクセルを踏み間違えてヒヤリとした…

そんな時、頼りになる！

## 誤発進抑制機能(前進時) / ブレーキ制御付後方誤発進抑制機能

### 誤発進抑制機能(前進時)

駐車場などで、前方に壁などがあるにも関わらずシフトを5M/TはR以外、4A/TはD・2・L(前進)の位置でアクセルペダルを強く踏み込むと警報音が鳴り、さらに強く踏み込み続けると最長約5秒間、エンジン出力を自動的に抑制。急発進・急加速を抑えて、踏みまちがちななどによる衝突回避に貢献します。

※ブレーキをかけて車両を停止させる機能はありません。

### ブレーキ制御付後方誤発進抑制機能

リヤパネルに装着した4つの超音波センサーで後方の障害物との距離を測り、4段階のブザー音とメーター表示で障害物の接近をお知らせする「パーキングセンサー(リヤ)」を搭載。そして、後方に障害物があるにも関わらずシフトをR(後退)の位置でアクセルペダルを強く踏み込むと警報音が鳴り、エンジン出力を自動的に抑制して急な後退を防止。機能作動中に後方の障害物に衝突するおそれがあるとシステムが判断した場合、ブレーキ制御が作動し、うっかり誤操作による衝突回避または衝突被害軽減に貢献します。

※リヤゲートが閉じていない場合、機能が正常に作動しないことがあります。  
 ※停車状態を保つものではありません。車両停止後は必ずブレーキペダルを踏んでください。



ペダル踏み間違い急発進抑制装置(PMPD)認定制度とは、高齢運転者による交通事故防止対策の一環として、停止中の車両に対するペダル踏み間違い急発進抑制装置等が一定の性能を有していることを国土交通省が認定する制度です。

PMPD : Pedal Misapplication Prevention Device

※ミニキャブトラック(G/みのり)は全車「ペダル踏み間違い急発進抑制装置(障害物検知機能付のものも含む)(PMPD)認定制度」認定車です。

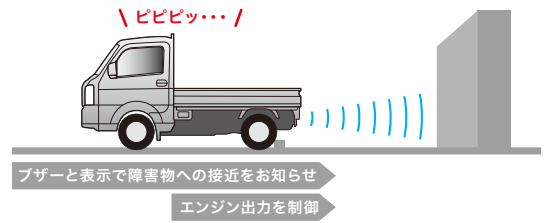
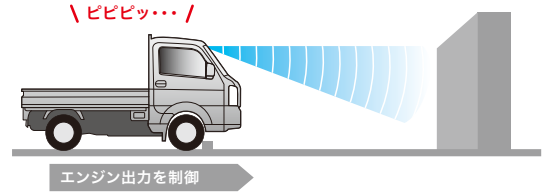

ロングドライブで疲れて、走行車線からはみ出しそうになった…

そんな時、頼りになる！

## 車線逸脱警報機能 / ふらつき警報機能 / 先行車発進お知らせ機能

### 車線逸脱警報機能

走行中に車線の左右区画線を検知し、進路を予測。前方不注意などで車線をはみ出しそうになると、ブザー音などの警報によって、ドライバーに注意を促します。

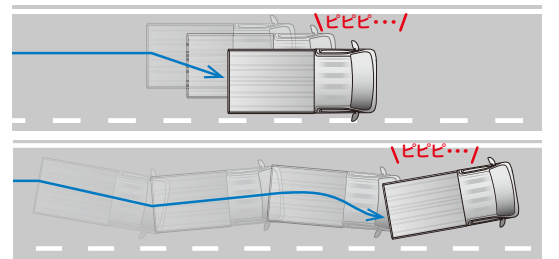

### ふらつき警報機能

走行中に車線の左右区画線を検知し、自車の走行パターンを計測。車両が蛇行し、システムが「ふらつき」と判断した場合、ブザー音などの警報によって、ドライバーに注意を促します。

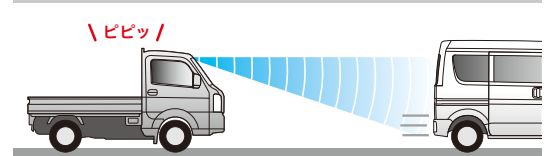

### 先行車発進お知らせ機能

停車中に先行車が進んで、約4m以上離れたも自車が停車し続けた時に、ブザー音やメーター内の表示によって、ドライバーに先行車の発進をお知らせします。

▲(衝突被害軽減ブレーキシステム[FCM]・ハイビームアシスト・誤発進抑制機能(前進時)・ブレーキ制御付後方誤発進抑制機能・車線逸脱警報機能・ふらつき警報機能・先行車発進お知らせ機能について)●検知性能・制御性能には限界があります。これらの機能に頼った運転はせず、常に安全運転を心がけてください。●状況によっては正常に作動しない場合があります。●対象物、天候状況、道路状況などの条件によっては、衝突を回避または被害を軽減できない場合があります。●ハンドル操作やアクセル操作による回避行動を行っているときは、作動しない場合があります。●ご注意ください項目がありますので、必ず取扱説明書をお読みください。●詳しくは営業スタッフにおたずねください。(各機能の作動条件)●衝突被害軽減ブレーキシステム[FCM]：自車速度約5km/h～約85km/hで走行中、前方の車両や歩行者を検知し、システムが衝突の可能性があると判断した場合。作動したときの速度が約5km/h～約50km/h(対象が歩行者の場合は約5km/h～約30km/h)であれば、衝突を回避できる場合があります。なお、警報およびブレーキアシストは約100km/hまで作動します。周囲の環境や対象物の動きなどによっては、警報のみでブレーキが作動しない場合があります。また、警報と同時に衝突被害軽減ブレーキが作動する場合があります。●ハイビームアシスト：約30km/h以上で走行中、ライトスイッチレバーのつまみを「AUTO」の位置に回し、ヘッドライトが点灯した状態でレバーを車の前方向に押し、ハイビームにしているとき。●誤発進抑制機能(前進時)：シフトが5M/TはR以外、4A/TはD・2・Lの位置で停車または徐行中(約10km/h以下)、前方約4m以内に障害物を検知している状態で、アクセルペダルを強く踏み込んだ場合。●ブレーキ制御付後方誤発進抑制機能：停車または約10km/h以下で後退中、後方約3m以内に障害物を検知している状態で、アクセルペダルを強く踏み込んだ場合。●車線逸脱警報機能：約60km/h以上で走行中、車線の左右区画線を検知し、進路を予測。システムが車線をはみ出すと判断した場合。●ふらつき警報機能：約60km/h以上で走行中、車線の左右区画線を検知し、自車の走行パターンを計測。システムが「ふらつき」と判断した場合。●先行車発進お知らせ機能：シフトが4A/TはD・2・L・Nの位置、5M/TはR以外の位置でブレーキ操作をして停車中、先行車が発進して約4m以上離れた場合。



## 万一の際の安全性を徹底的に追求した各種装備。

### アクティブスタビリティコントロール[ASC]

車両の横滑りを感知すると、4輪のブレーキ力とエンジン出力をコントロール。横滑りを抑えて安定走行させる「スタビリティコントロール機能」と、滑りやすい路面での発進時にスリップを感知するとブレーキをかけてタイヤの空転を防止する「トラクションコントロール機能」を装備。安定した走行をサポートします。

ASC = Active Stability Control

※ASCは、あくまでもドライバーのブレーキ操作や運転操作を補助するシステムです。カーブ等の手前では十分な減速が必要であり、無理な運転までは制御できません。安全運転をお願いします。

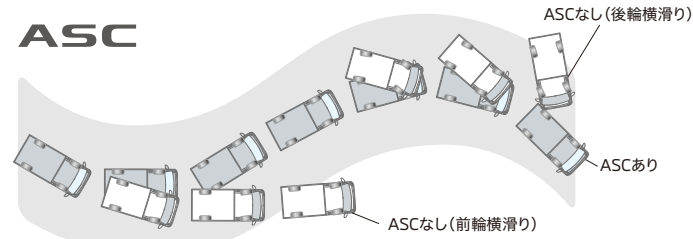

### 前面衝突に備える、運転席&助手席 SRSエアバッグを標準装備。

前面衝突に備え、全車に運転席&助手席SRSエアバッグを標準装備しています。

SRS = Supplemental Restraint System

※SRSエアバッグシステムは、シートベルトを補助する装置ですので、必ずシートベルトを着用ください。※SRSエアバッグシステムは、衝突の条件によっては作動しない場合があります。また、ご注意ください。※SRSエアバッグシステムは、衝突の条件によっては作動しない場合があります。また、ご注意ください。詳しくは営業スタッフにおたずねください。



### 「56km/hオフセット衝突法規」に対応した衝撃吸収ボディ。

衝突時の衝撃を吸収するクラッシュアブル構造や衝撃を効果的に分散する骨格構造、高強度なキャビン構造など、多くの安全技術を投入した衝撃吸収ボディを採用。万一の際の安全性を高めています。

### ヒルスタートアシストで、坂道発進も安心。

坂道でブレーキペダルからアクセルペダルに踏み替える時、自動でブレーキを最大約2秒間キープ。クルマの後退を抑えるので、いつも通り落ち着いて発進できます。

※ヒルスタートアシストはあくまでもドライバーのブレーキ操作を補助するシステムです。道路状況に合った安全運転をお願いします。



### 3点式ELR付シートベルトを全車に標準装備。

運転席と助手席には、衝突時にシートベルトのゆるみを瞬時に巻き取るプリテンショナー機構と胸部への衝撃を緩和するフォースリミッター機構を標準装備しています。

※前面衝突時の衝撃が弱い場合、プリテンショナー機構は作動しません。

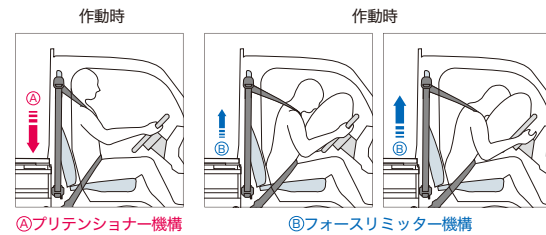

①プリテンショナー機構 ②フォースリミッター機構

### サイドドアビームを2本採用。

サイドドアビームを左右ドア内部に2本採用。側面衝突だけでなくオフセット衝突による車体変形を抑えます。



※写真は機能説明のため着色しています。

### ABS(EBD付)を全車に標準装備。

滑りやすい路面や高速走行中の急ブレーキで、タイヤのロックによって起こりやすい横滑りを、ブレーキ力をコントロールすることにより防ぎます。

ABS = Anti-lock Brake System

EBD = Electronic Brake-force Distribution (電子制御制動力配分システム)

※ABSはあくまでもドライバーのブレーキ操作を補助するシステムです。カーブ等の手前では十分な減速が必要であり、無理な運転までは制御できません。安全運転をお願いします。

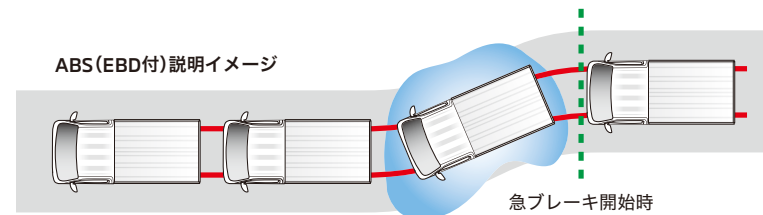

ABS(EBD付)説明イメージ

急ブレーキ開始時

## 毎日の作業で安心して使えるための防錆対策。



●Photo: C ボディカラー: ホワイト

### 表面積の100%を防錆鋼板でカバーしたボディ。

防錆(亜鉛メッキ)鋼板を採用(イラスト着色部)。荷台フロアとゲート(アオリ)ヒンジの合わせ面外周にシーラー(充填材)を、フロントドアヒンジには防錆油を塗布しています。

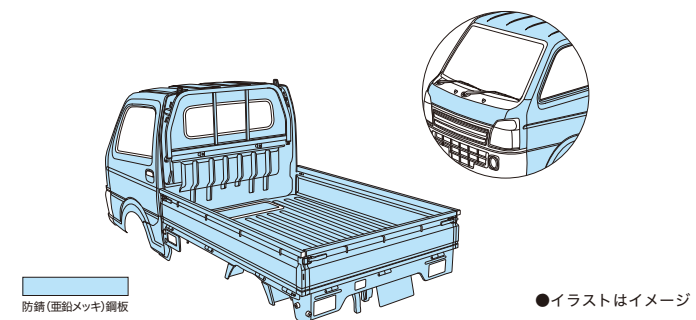

防錆(亜鉛メッキ)鋼板

●イラストはイメージ

### フレームにも防錆鋼板を採用するなど、細部にわたって防錆対策を徹底。

車の骨格となるフレームにも防錆鋼板を採用。ホイールハウス内やフレーム側面にはアンダーコートなどを施し、泥はねなどによる下まわりのサビ防止を強化することで、ボディの耐久性を高めています。また、マフラーはサビに強いステンレス製(分割式)を採用。融雪剤などによる外部腐食やマフラー内にたまった水による内側の腐食にも強く なっています。

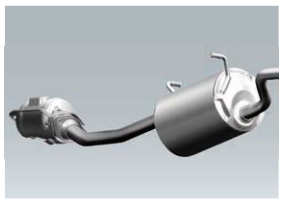

ステンレスマフラー イメージ図

### 長期のサビ保証を標準採用。

ボディ外板表面のサビは、荷台を含み3年保証。ボディ外板の穴あきサビは荷台を含み5年保証と長期保証を採用しています。

ボディ外板表面  
サビ保証  
**3年** / 荷台含む

ボディ外板穴あき  
サビ保証  
**5年** / 荷台含む

●ボディ外板の表面に発生するサビ現象は保証の対象ですが、お客様が使用過程で塗装を傷つけたことから生じるサビは、サビ保証の対象外です。

●穴あきサビとは、塗装の下側の鋼板部分より発生したサビによる、ボディ外板の穴あき現象をいいます。サビ保証の内容については、営業スタッフにおたずねください。

### 分離荷台だから、荷台の補修と交換が可能。





G



メーカー希望小売価格

4WD・5M/T  
**1,513,600 円** (消費税抜価格 1,376,000 円)  
 4WD・4A/T  
**1,590,600 円** (消費税抜価格 1,446,000 円)

※リサイクル料金 6,560 円が別途必要となります。

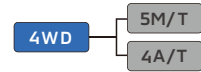

三菱 e-Assist (運転支援機能)

●ボディカラー:クールカーキパールメタリック

みのり



メーカー希望小売価格

4WD・5M/T  
**1,357,400 円** (消費税抜価格 1,234,000 円)  
 4WD・4A/T  
**1,434,400 円** (消費税抜価格 1,304,000 円)

※リサイクル料金 6,560 円が別途必要となります。

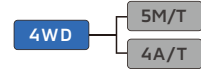

三菱 e-Assist (運転支援機能)

●ボディカラー:シルキーシルバーメタリック

M



メーカー希望小売価格

2WD・5M/T  
**1,103,300 円** (消費税抜価格 1,003,000 円)  
 2WD・4A/T  
**1,180,300 円** (消費税抜価格 1,073,000 円)

4WD・5M/T  
**1,255,100 円** (消費税抜価格 1,141,000 円)  
 4WD・4A/T  
**1,332,100 円** (消費税抜価格 1,211,000 円)

※リサイクル料金 6,560 円が別途必要となります。

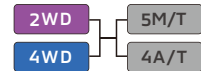

●ボディカラー:ホワイト

●「M」は架装用の類別として三菱 e-Assist を非装着としています。架装のご予定がない場合は、三菱 e-Assist 装着車「G」「みのり」をおすすめします。

カラーバリエーション

ホワイト* [26U] 〈YF〉	シルキーシルバーメタリック [Z2S] 〈SS〉	クールカーキパールメタリック [ZVD] 〈WJ〉 [Gのみ]
---------------------	-----------------------------	------------------------------------

●価格はメーカー希望小売価格(消費税率 10%)で参考価格です。価格については各販売会社が独自に定めておりますので、詳しくは営業スタッフにおたずねください。  
 ●ボディカラー、シート色は印刷インキの性質上、実際の色と異なって見える場合があります。ご購入の際には、実車・カラーサンプル等によってご確認ください。●リサイクル預託金が預託済のお車を商品車として譲渡する旧所有者(譲渡人)は、車両価値部分とリサイクル預託金相当額の合計額を新所有者(譲受人)からお受け取りになることにより、リサイクル預託金の返金を受けることができます。詳しくは営業スタッフにおたずねください。●保険料、税金(除く消費税)、届出等に伴う費用は別途申し受けます。●メーカー希望小売価格は、スペアタイヤ、ジャッキ付価格です。販売会社でセットする付属品は別途扱いとなります。●装備やオプションの組み合わせ等の詳細は P12 の主要装備をご覧ください。  
 \* : ボディカラーがホワイトの場合、フロントバンパーは未塗装の材料着色(ホワイト)となります。

主要装備

類別	G	みのり	M	標準装備
■エクステリア				
トリイ&ゲートプロテクター	-	●	-	
LED 荷台作業灯	●	●	-	
リヤゲートチェーン	●	●	-	
メッキフロントガーニッシュ	●	●	●	
カラードアミラー	●	-	-	
メッキドアハンドル	●	-	-	
LED ヘッドライト (光軸調整機構付)	●	-	-	
マルチリフレクターハロゲンヘッドライト (光軸調整機構付)	-	●	●	
フォグランプ	●	-	-	
フォグランプベゼル (メッキ)	●	-	-	
〈全車標準装備〉 ● UV カット機能付フロントウインドシールドガラス ● 熱線吸収グリーンガラス (全面) ● トリイ ● 荷台ステップ (運転席側/助手席側) ● パワーブリッジ引っかけ式リヤゲート ● マッドフラップ (フロント/リヤ) ● カラードバンパー* ● バッテリーカバー ● ホイルセンターキャップ ● ビラアンテナ				
■インパネまわり				
エアコン (エアフィルター付)	●	●	●	
AM/FM ラジオ&CD プレーヤー	●	-	-	
AM/FM ラジオ (スピーカー内蔵)	-	●	●	
2スピーカー (インパネ上面)	●	-	-	
AT シフトポジションインジケーター (4A/T)	●	●	●	
〈全車標準装備〉 ● LED メーターパネル照明 ● 液晶トリップ&オドメーター ● ウレタンステアリングホイール ● 燃料残量警告灯 ● カードケース ● アクセサリーソケット ● エンジンオイル交換お知らせ機能				
■シート仕様				
シート生地 (ビニールレザー)	-	●	●	
シート生地 (ファブリック)	●	-	-	
〈全車標準装備〉 ● 運転席シートスライド ● ヘッドレスト				
■インテリア				
運転席&助手席サンバイザー (運転席チケットホルダー付)	●	●	●	
運転席&助手席乗降グリップ	●	●	●	
運転席&助手席ドアポケット	-	-	-	
シートライザーカーベット	●	-	-	
インパネボックス	-	●	●	
コンソールカードホルダー	-	● (4A/T)	● (4A/T)	
〈全車標準装備〉 ● LED ルームランプ ● ドアトリム (アームレスト付) ● フロアカーベット (ビニールレザー) ● インパネカップホルダー (運転席) ● インパネポケット (運転席右側/左側) ● インパネベンホルダー ● 大型インパネアンダーポケット (センター) ● インパネトレイ (助手席) ● コンビニエントフック (インパネ) ● グローブボックス ● フロアトレイ ● コンソールカップホルダー ● コンソールコインホルダー ● コンソールポケット ● シートバックポケット (運転席)				
■安全関連装備				
衝突被害軽減ブレーキシステム [FCM]	●	●	-	
誤発進抑制機能 (前進時)	●	●	-	
ブレーキ制御付後方誤発進抑制機能	●	●	-	
e-Assist (運転支援機能)				
ハイビームアシスト	●	●	-	
車線逸脱警報機能	●	●	-	
ふらつき警報機能	●	●	-	
先行車発進お知らせ機能	●	●	-	
オートライトコントロール	●	●	●	
アクティブスタビリティコントロール [ASC]	●	●	●	
衝撃吸収ボディ	●	●	●	
運転席 SRS エアバッグ	●	●	●	
助手席 SRS エアバッグ	●	●	●	
ヒルスタートアシスト	●	●	●	
運転席シートベルトプリテンショナー機構	●	●	●	
助手席シートベルトプリテンショナー機構	●	●	●	
ABS (EBD 付)	●	●	●	
〈全車標準装備〉 ● パーキングセンサー (リヤ) ● 3点式 ELR 付シートベルト ● 運転席&助手席シートベルトフォースリミッター機構 ● 運転席シートベルト非装着ウォーニングランプ ● フロントディスクブレーキ ● サイドエアビーム ● クラッチスタートシステム (5M/T)				
■機能装備				
オートストップ&ゴー (AS&G)	●	●	●	
パワーステアリング	●	●	●	
4WD ハイ (H) / ロー (L) 切替トランスファー	● (5M/T)	● (5M/T)	-	
デフロック	● (5M/T)	● (5M/T)	-	
ぬかるみ脱出アシスト	● (4A/T)	● (4A/T)	●	
電動格納式リモコンドアミラー	●	-	-	
パワーウインドウ (セーフティ機構/運転席ワンタッチ開閉式)	●	●	●	
パワードアロック	●	●	●	
キーレスエントリーシステム	●	●	●	
バックブザー	-	●	-	
強化リヤサスペンション (4枚リーフスプリング)	-	●	-	
〈全車標準装備〉 ● フロント間欠ワイパー&ウォッシャー (ミスト機構付) ● サイドデフロスター ● イグニッションキー抜き忘れ防止ブザー ● ライト消し忘れ警告ブザー ● ライト自動消灯システム ● フロントスタビライザー				

\* : ボディカラーがホワイトの場合、フロントバンパーは未塗装の材料着色(ホワイト)となります。  
 ■全車、スペアタイヤ、ジャッキを装備しています。■全車、寒冷地での使用を考慮した仕様となります。

名入れ、架装の指定に下図をご利用ください。

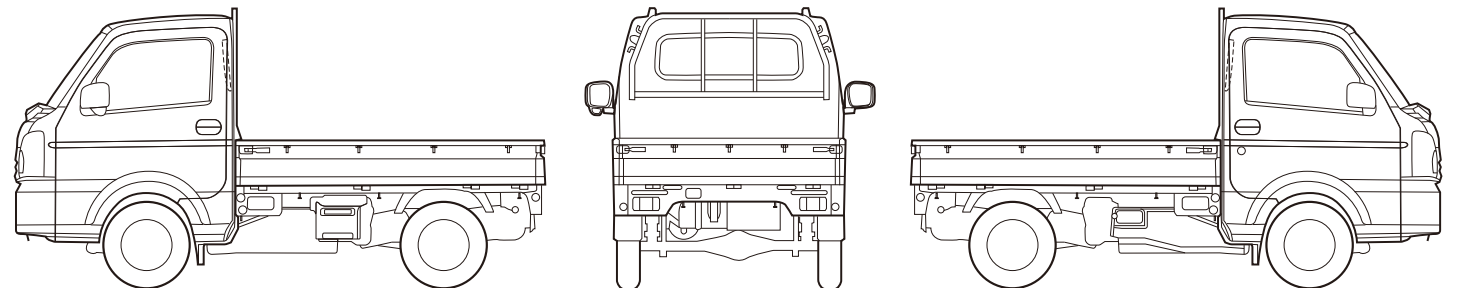

主要諸元

駆動方式	2WD		4WD		
類別	M		みのり		
車名・型式	5M/T 4A/T	SKCFS SKCDS	三菱・3BD-DS16T SKXJH SKXSH	SKDJSJ SKDSSJ	SKCUS SKCSS
<b>■寸法・重量</b>					
全長	(mm)		3395		
全幅	(mm)		1475		
全高	(mm)		1765		
ホイールベース	(mm)		1905		
トレッド	(mm)		1305		
荷台内寸法	(mm)	1410		1405	1410
	幅			295	290
	高				
最低地上高(社内測定値)	(mm)		160		
荷台床面上高(社内測定値)	(mm)		650		
車両重量	(kg)	730 (750)		780 (790)	770 (790)
車両総重量	(kg)	1190 (1210)		1240 (1250)	1230 (1250)
乗車定員	(名)		2		
最大積載量	(kg)		350		
<b>■性能</b>					
最小回転半径	(m)		3.6		
燃費	(km/L)	22.5 (19.8)		21.3 (19.0)	21.4 (19.0)
<b>■燃費向上対策</b>					
可変バルブタイミング、電子制御式燃料噴射、電動パワーステアリング、アイドリングストップ装置					
<b>■エンジン</b>					
型式			R06A		
弁機構・気筒数			DOHC12バルブ吸排気VVT・3気筒		
内径×行程	(mm)		64.0×68.2		
総排気量	(L)		0.658		
圧縮比			11.3		
最高出力「ネット」	(kW [PS] /rpm)		37 [50] /6,200		
最大トルク「ネット」	(N・m [kgf・m] /rpm)		59 [6.0] /3,500		
燃料供給装置			電子制御燃料噴射装置		
使用燃料・タンク容量	(L)		無鉛レギュラーガソリン・34		
<b>■動力伝達装置</b>					
変速機形式			5速マニュアル(4速オートマチック)		
変速比			5.809 (2.875)		
			3.123 (1.568)		
			1.905 (1.000)		
			1.279 (0.696)		
			1.000 (-)		
			5.861 (2.300)		
副変速機形式		-	4WDハイ(H)/ロー(L)切替トランスファー(-)		-
副変速比	(高/低)	-	1.000/1.673 (-)		-
最終減速比			4.555 (5.875)		
<b>■走行装置</b>					
ステアリング形式			ラック&ピニオン(パワーステアリング)		
サスペンション形式	前		マクファーソンストラット式コイルスプリング		
	後		リーフスプリング		
主ブレーキ形式	前		ディスク		
	後		リーディング・トレーリング		
タイヤ			145/80R12 80/78N LT		

〈〉内はA/T車の数値です。●仕様変更は、発表なく実施することがあります。なお、本仕様は道路運送車両法による自動車型式指定申請書数値です。●製造事業者：スズキ株式会社

環境仕様

駆動方式	2WD		4WD		
類別	M		みのり		
車名・型式	5M/T 4A/T	SKCFS SKCDS	三菱・3BD-DS16T SKXJH SKXSH	SKDJSJ SKDSSJ	SKCUS SKCSS
<b>■エンジン型式</b>					
R06A					
<b>■総排気量</b>					
0.658					
<b>■適合規制または適合基準</b>					
平成30年排出ガス規制適合					
<b>■排出ガス</b>					
規制値または基準値			0.05		
(WLTCモード)			0.10		
			4.02		
<b>■主要燃費向上対策</b>					
可変バルブタイミング、電子制御式燃料噴射、電動パワーステアリング、アイドリングストップ装置					
燃費(国土交通省審査値)※1	(km/L)	22.5 (19.8)		21.3 (19.0)	21.4 (19.0)
CO <sub>2</sub> 排出量(燃費換算)	(g/km)	103 (117)		109 (122)	108 (122)
燃費	(km/L)		18.7 (15.7)		
市街地モード(WLTC-L)	(km/L)		17.7 (14.3)		
郊外モード(WLTC-M)	(km/L)		19.5 (16.4)		
※1※2			18.6 (15.9)		
高速道路モード(WLTC-H)	(km/L)		12.4 (14.8)		
CO <sub>2</sub> 排出量	(g/km)		320		
温室効果ガス			71		
車室内VOC			自工会目標達成(厚生労働省室内濃度指針値※5以下)		
			平成28年規制(N1A2C)		
<b>■車外騒音</b>					
適合規制			71		
加速走行騒音(適合規制値)	(dB)				
<b>■環境負荷物質削減</b>					
鉛※6			自工会2006年目標達成(1996年時点の1/10以下)		
水銀※7			自工会目標達成(2005年1月以降使用禁止)		
カドミウム			自工会目標達成(2007年1月以降使用禁止)		
六価クロム			自工会目標達成(2008年1月以降使用禁止)		
<b>■環境負荷物質使用状況等</b>					
鉛			電子基板・電気部品ハンダ、圧電素子等(PZTセンサー)に使用		
水銀、カドミウム、六価クロム					
リサイクルしやすい材料を使用した部品			インストルメントパネル、フロントバンパー、カウルトップガーニッシュなどにリサイクルしやすい熱可塑性樹脂を使用		
樹脂・ゴム部品への材料表示			有り		
リサイクル材の使用			ノイズサプレッサ、デッキサイドインシュレーター、サイレンサーシート、ジャッキカバー		
グリーン購入法					

〈〉内はA/T車の数値です。※1:燃費消費率は定められた試験条件での値です。お客様の使用環境(気象、渋滞等)や運転方法(急発進、エアコン使用等)に応じて燃費消費率は異なります。※2:WLTCモード:市街地、郊外、高速道路の各走行モードを平均的な使用時間配分で構成した国際的な走行モードです。市街地モード:信号や渋滞等の影響を受ける比較的低速な走行を想定したモードです。郊外モード:信号や渋滞等の影響をあまり受けない走行を想定したモードです。高速道路モード:高速道路等での走行を想定したモードです。※3:この冷媒は大気放出の禁止、廃棄時の回収が必要です。※4:GWP=Global Warming Potential(地球温暖化係数)フロン法において、カーエアコン冷媒は、2029年度以降、環境影響度を製造者等ごとに出荷台数で加重平均した値が目標値150を上回らないことが求められています。※5:厚生労働省が定めた指定物質で自動車に関する物質の指針値。※6:鉛バッテリー(リサイクル回収ルートが確立されているため除外)※7:ナビゲーション等の液晶ディスプレイ、コンピネーションメーター、室内蛍光灯(交通安全上必須な部品の極微量使用を除外)

外観4面図〈M〉 単位:mm

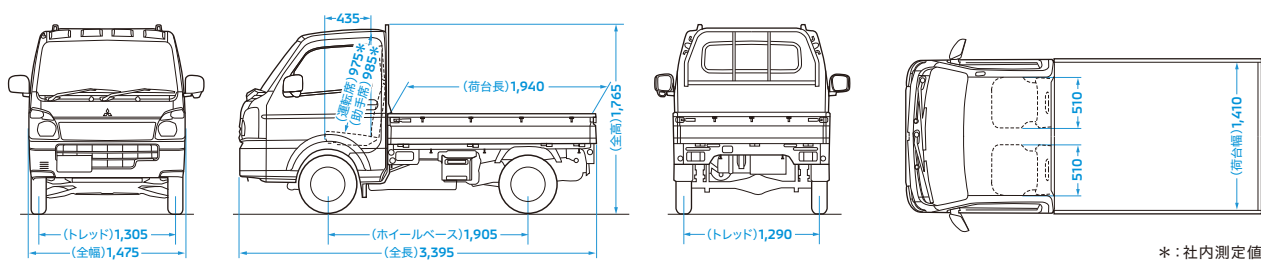

\*:社内測定値

# Drive your Ambition

“Drive your Ambition”

それは、これから三菱自動車が進む道を示すメッセージです。

私たちが提供する新しい価値は、

お客様が今までできなかった体験を可能にします。

「行動範囲を広げたい、さまざまなことに挑戦したい」

そのような志を持ったお客様を、私たちはサポートし続けます。

“Drive your Ambition”は、私たちの決意でもあります。

大きな志を持つことで生まれる、

独創的で存在感のある商品・サービスを通じて、

世界中のお客様とともに成長していきます。



## あなたとクルマの、「ずっと」のために。

### ハーティプラスメンテナンス

おクルマに、さらに安心して長く乗っていたくための、おトクなメンテナンスパック。

### 三菱あんしん自動車保険プラン

より一層の“あんしん”をお届けする三菱自動車独自のサービスを付帯した自動車保険です。

#### 月額定額サービス

### ウルトラマイカープラン

「自動車保険」「自動車付帯」「車検」「メンテナンス」「各種税金」コミコミのファイナンス商品です。※対象外の車種もございます。詳しくは営業スタッフにお問い合わせください。

### ハーティプラスつく<sup>2</sup>保証

新車一般保証を2年間延長し、故障時の心配を解消。

### Diaカード

便利で嬉しい、三菱自動車オーナーのためのクレジットカード。

#### 残価設定型クレジット

### スーパーマイカープラン

将来の買取価格相当額を保証するとともに、残価設定することで毎月のお支払額を低く抑えたクレジットプランです。※対象外の車種もございます。詳しくは営業スタッフにお問い合わせください。

## 三菱自動車のソーシャルメディア

新型車や特別仕様車、キャンペーン情報を配信します。



詳細はこちら



携帯電話の機種等によっては表示できない場合があります。

## 社会のために。未来のために。さまざまな視点で取り組んでいます。



### STEP to the future by MITSUBISHI MOTORS

### よりよい未来を描くことができる社会をめざして

多様化する社会の課題に応えるため、グループ一体で社会貢献に取り組むことで、よりよい未来を描くことができる社会をめざします。



三菱自動車 社会貢献 検索



災害時、給電等に活用できる電動車を速やかに被災地へ提供する体制づくりを目指しています。



「キッズニア東京」「キッズニア甲子園」「キッズニア福岡」で子どもが職業・社会体験活動をする機会を提供。楽しみながら自動車のつくりや交通ルールについて学べます。kidzania.jp

自動車でのドライブなど、私達の生活とは切り離せないCO<sub>2</sub>の排出。CO<sub>2</sub>を吸収する森林の保護を応援し、少しでも地球環境に貢献したいという想いから、このカタログに「FSC®認証紙」を採用しました。FSC認証紙とは適切に管理されたFSC認証林からの原材料および再生資源を使用した用紙です。今後、FSC認証紙をバランスよく使用することで、CO<sub>2</sub>の削減と資源の有効利用を同時に図り、より一層環境保護に貢献していきたいと考えます。



ミックス 紙 | 責任ある森林管理を支えています FSC® C152468